

# CITIZEN®

## KÄYTTÖOHJE

*CITIZEN ECO-DRIVE KRONOGRAFI*

*Malli: AT8xxx, cal. H80x*

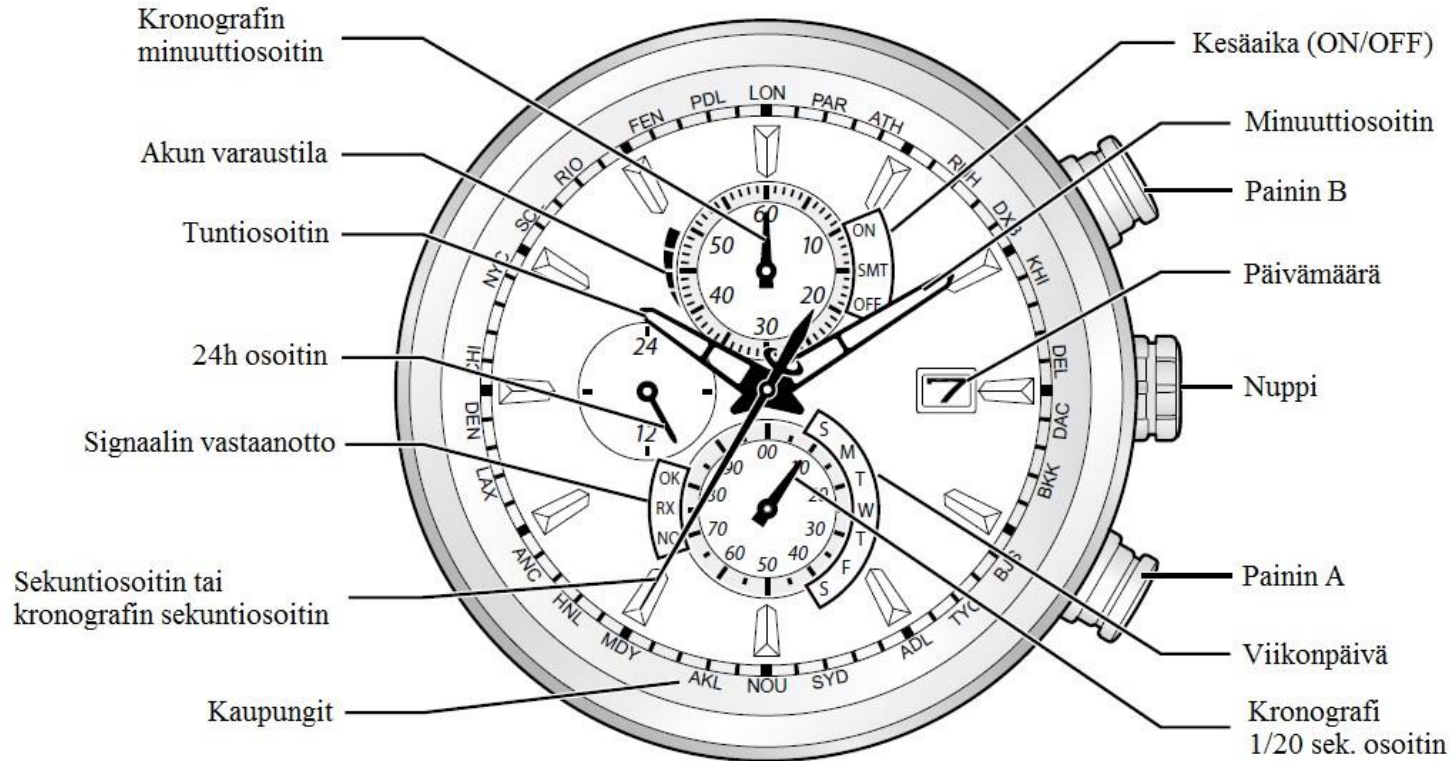

□ Aurinkopaneeli on kellotaulun alla

# CITIZEN®

## *Vähäisen varaustilan varoitusmerkit*

Kun akun varaustila laskee riittävän alas, sekuntiosoitin liikkuu vain joka toinen sekunti. Tämä on vajaan varauksen varoitus. Vie kello valoon latautumaan.

- Kellolla on kaksi päivää käyntiaikaa jäljellä, kun varoitus on alkanut.
- Kun akussa on riittävästi virtaa, sekuntiosoitin liikkuu normaalisti.

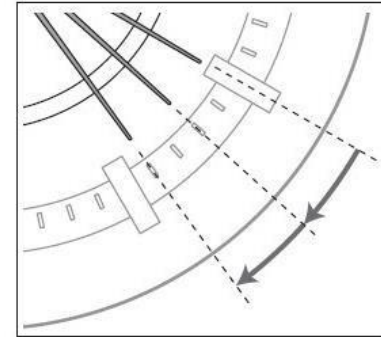

Kun varoitustila on päällä, kello käy normaalisti ja päivämäärä vaihtuu.  
Et voi kuitenkaan muuttaa kellon asetuksia tai käyttää ajanottoa.

# CITIZEN®

## *Ennen käyttöönottoa:*

Lataa kellon akku täyteen asettamalla kello esim ikkunalaudalle aurinkoon tai riittävän kirkkaan lampun alle. Varo kuitenkin kellon kuumenemista. Kellon koneisto voi vaurioitua yli 60°C lämpötilassa. Jos kello on niin lähellä lampua, että se polttaisi kättäsi on myös kello vaarassa. Sopiva etäisyys on 20-50cm. Taulukosta näet keskimääräiset latausajat eri valolähteillä:

<b>Valon kirkkaus</b> <b>LUX</b>	<b>Valonlähde</b> <b>ja etäisyys</b>	<b>Latausaika tyhjästä</b> <b>täyteen</b>	<b>Latausaika yhtä</b> <b>päivää varten</b>
500	Kattovalo, loisteputki	38 vrk	4 h
3000	Pöytälamppu, 20cm	130 h	40 min
10 000	Pilvinen päivänvalo	40 h	11 min
100 000	Suora auringonvalo	30 h	5 min

Varmistuaksesi kellon moitteettomasta toiminnasta, voit ladata kelloa aina kun mahdollista. Akun suojana on ylilatautumisen estopiiri, tyypiltään akku on ympäristöystävällinen titaani-lithium-ioni akku.

# CITIZEN®

## *Kellon lataaminen*

### **Virransäästötila**

Tunti-, minuutti- ja sekuntiosoitimet pysähtyvät automaattisesti 30 minuutin jälkeen, kun latausta ei ole ollut.

- Kello käy silti, aika kulkee ja päiväys vaihtuu vaikka virransäästötila on aktivoitunut □  
Virransäästötila ei aktivoitu kun nappi on joko 1 tai 2 asennossa.
- Virransäästötila päättyy ja osoittimet palautuvat näyttämään aikaa kun kello saa valoa ja akku alkaa latautua.

### **Akun kapasiteetti täyteen ladattuna**

- Noin 6 kuukautta normaali käytössä.
- Virransäästötilassa kello käy noin 10 kuukautta.

# CITIZEN®

## *Akun varaustilan seuranta*

Muista tarkistaa akun varauksen määrä, jotta akku on latautunut riittävästi.

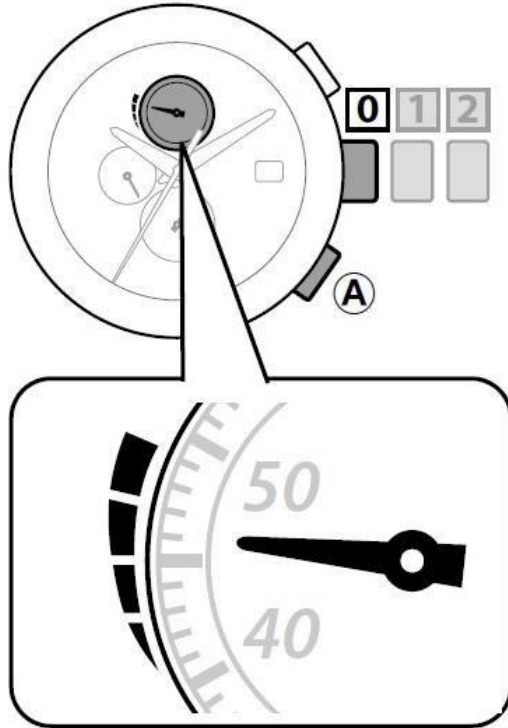

**1. Varmista että nuppi on asennossa 0.**

**2. Paina paininta A.**

-Kronografin minuuttiosoitin siirtyy näyttämään jäljellä olevan virran määrää.

**3. Paina paininta A palataksesi normaalikäyttöön.**

-Kello palaa automaattisesti normaalikäyttöön 10 sekunnin jälkeen.

HUOM. Jäljellä olevan virran tarkastus ei onnistu kun käytät kronografia.

Akun varaustila päivinä:

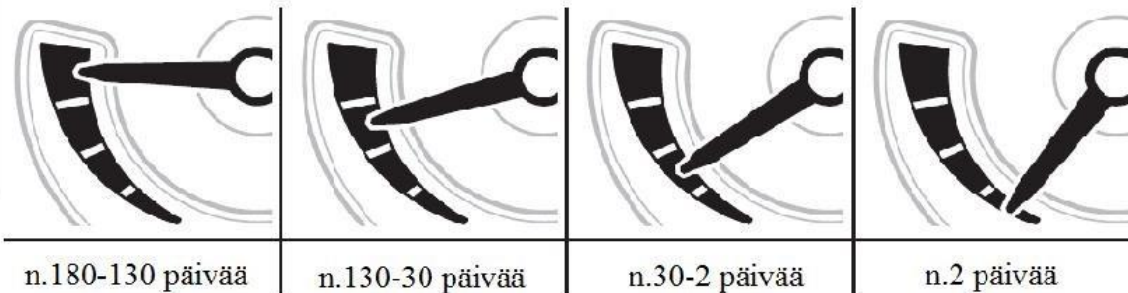

## *Kronografin käyttö*

# CITIZEN®

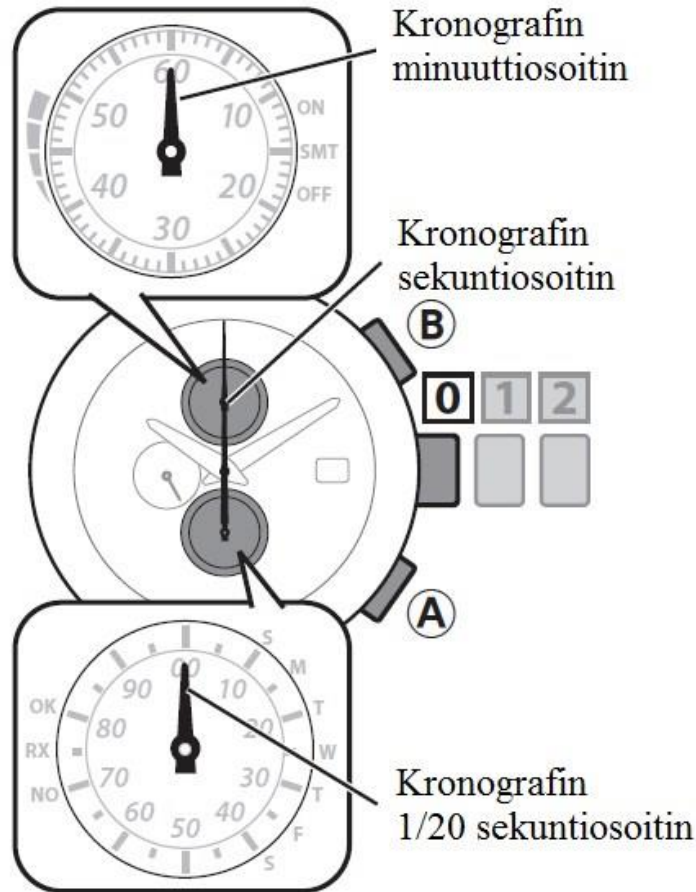

**1. Varmista että nuupi on asennossa 0.**

**2. Paina paininta B.**

-Kronografi aktivoituu

-Kuten kuvassa, kronografin osoittimet osoittavat ylös klo 12 suuntaan.

**3. Ajan otto alkaa painimella B.**

**4. Painin B myös keskeyttää ajanoton.**

-Painin B jatkaa ajanottoa.

**5. Painin A nollaa kronografin.**

**6. Palataksesi normaaliin kellon käyntiin paina paininta A uudelleen.**

-30min kuluttua kello palaa viimeistään normaaliin kellon käyntiin automaattisesti.



SAURUM OSAKEYHTIÖ

1942

# CITIZEN®

## *Maailman ajan asetus*

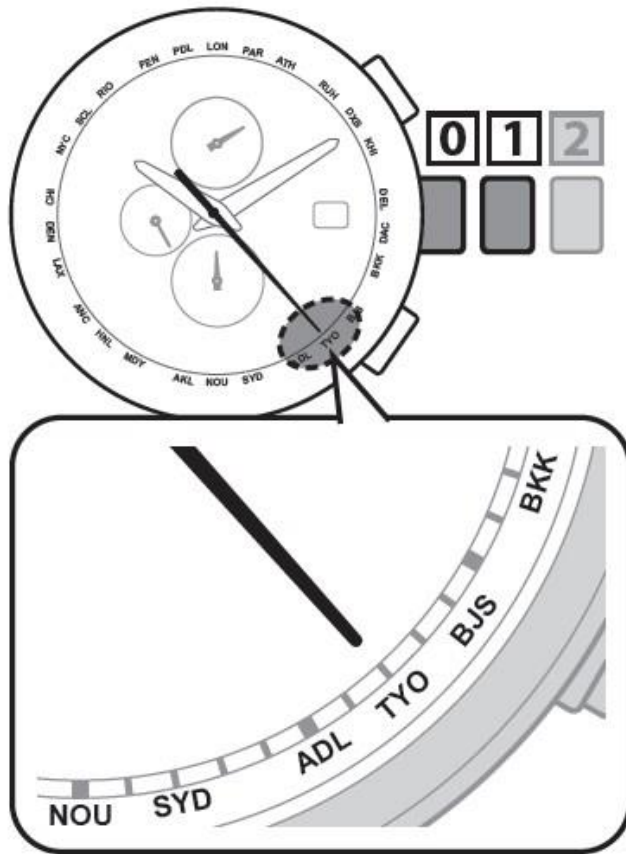

### **1. Vedä nappi asentoon 1.**

- Sekuntiosoitin näyttää nykyiset kaupunkiasetukset.
- Kronografin minuuttiosoitin näyttää kesäajan asetuksen (ON/OFF)
- Kronografin 1/20 sekuntiosoitin näyttää kesäajan auto/manuaali asetuksen.

### **2. Pyöritä nupista haluamasi kaupunki.**

- Sekuntiosoitin osoittaa valintaa kellotaulun reunalla.

### **3. Paina nappi takaisin asentoon 0 lopettaaksesi toiminnon.**

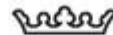

SAURUM OSAKEYHTIÖ

1942

# CITIZEN®

## *Kesäaika*

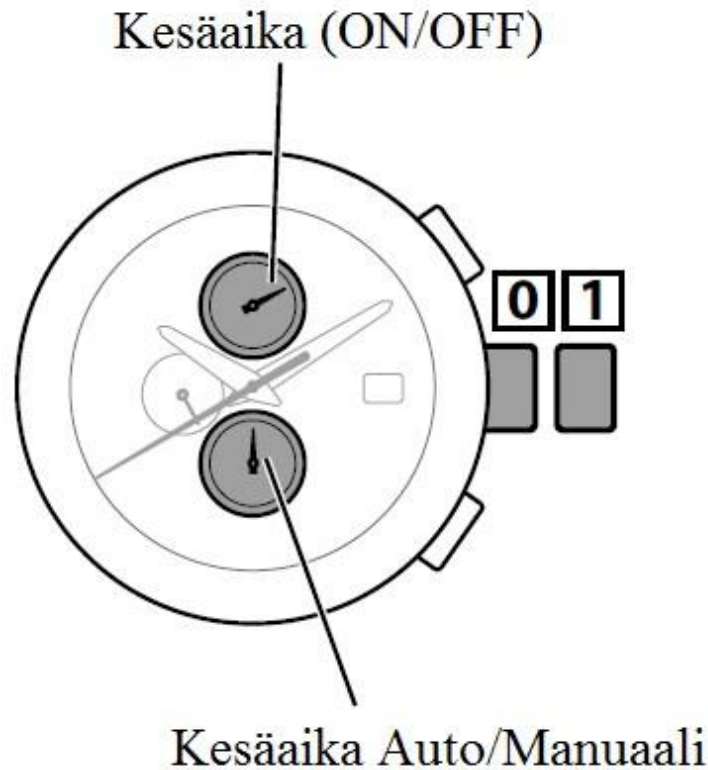

### **1. Vedä nappi asentoon 1.**

-Kronografin minuuttiosoitin näyttää onko kesäaika päällä (ON/OFF), ja kronografi 1/20 sekuntiosoitin näyttää onko kesäaika automaattinen/manuaalinen.

# CITIZEN®

## *Kesäaika (päälle/pois)*

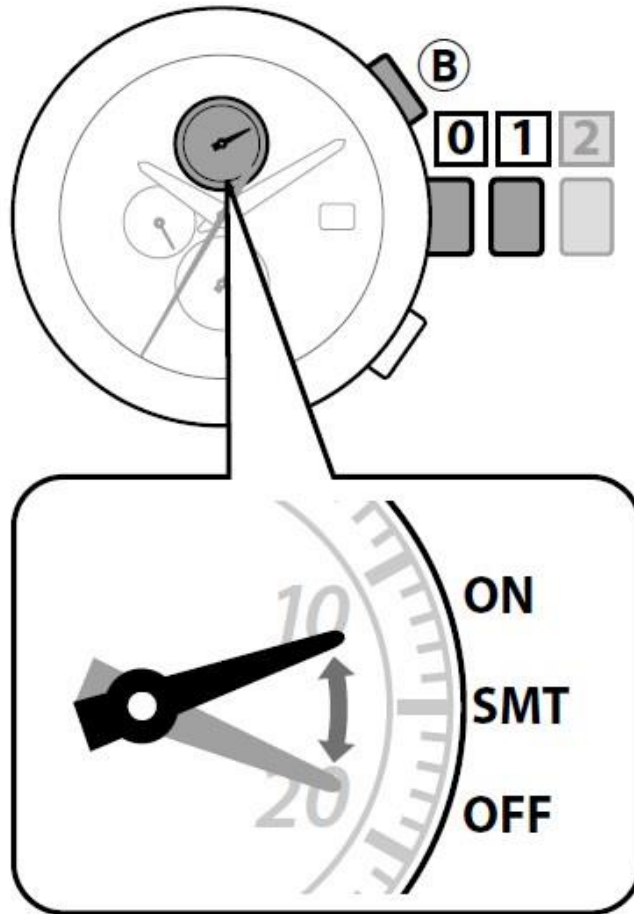

1. Vedä nuppi asentoon 1.  
-Kronografin minuuttiosoitin näyttää onko kesäaika päällä (ON/OFF).
2. Paina paininta B vaihtaaksesi kesäaika-asetuksen.  
-Joka kerta kun painat paininta B, kesäaika vaihtuu SMT ON ja SMT OFF.
3. Paina nuppi takaisin asentoon 0.

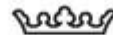

SAURUM OSAKEYHTIÖ

1942

# CITIZEN®

## *Kesäaika (automaattinen/manuaalinen)*

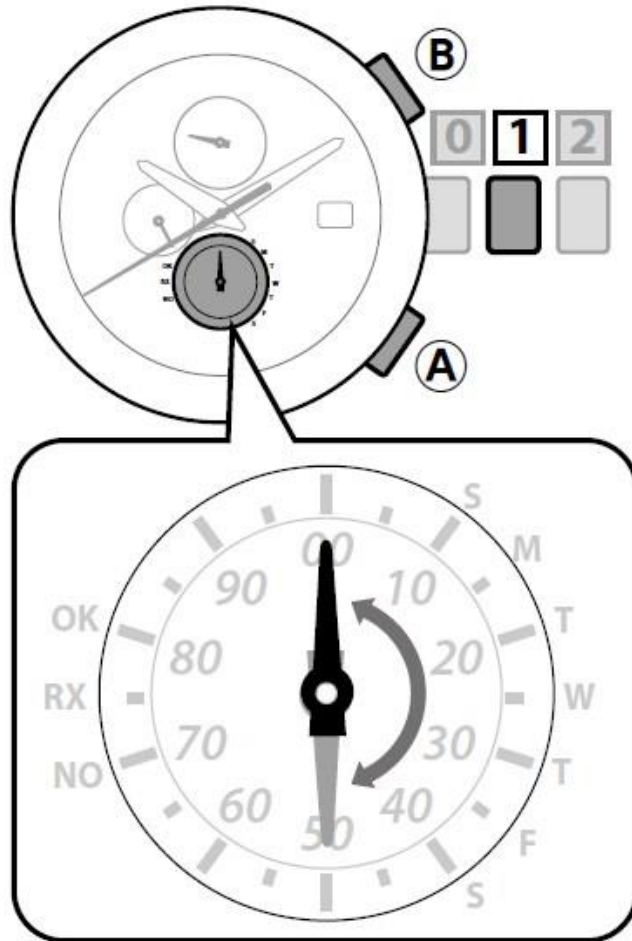

### **1. Vedä nappi asentoon 1.**

-Kronografin 1/20 sekuntiosoitin näyttää nykyisen auto/manuaali -asetuksen.

### **2. Paina ja pidä pohjassa paininta A vähintään 2 sekuntia.**

-Joka kerta kun pidät paininta A pohjassa vähintään 2 sekuntia, asetus vaihtuu ja osoitin liikkuu klo 12 suunnasta (auto) kello 6 suuntaan (manuaali).

### **3. Paina nappi takaisin asentoon 0.**

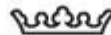

SAURUM OSAKEYHTIÖ

1942

# CITIZEN®

## *Signaalin vastaanottaminen*

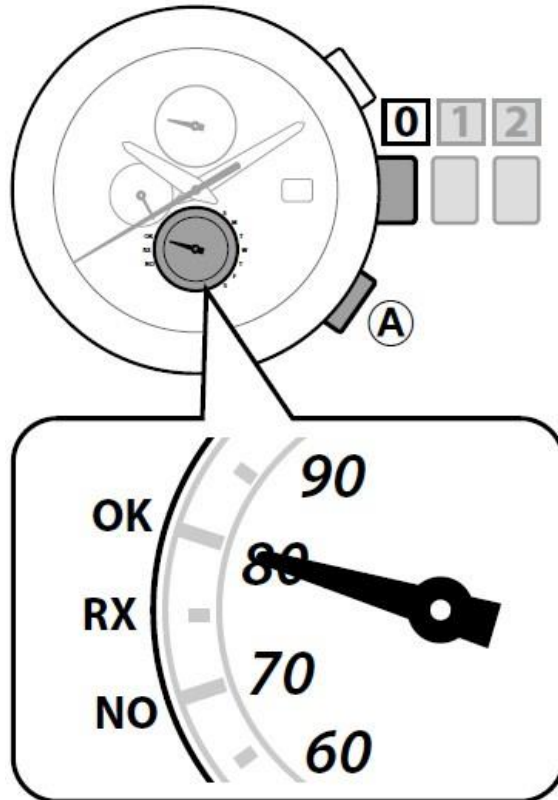

**1. Varmista että nuppi on asennossa 0.**

**2. Paina paininta A.**

-Kronografin 1/20 sekuntiosoitin näyttää edellisen vastaanoton tuloksen.

OK=signaali vastaanotettu

NO=vastaanotto epäonnistui

RX=vastaanotto käynnissä

**3. Paina paininta A lopettaaksesi toiminnon.**

### **Signaalin manuaalisen vastaanoton käynnistys**

**1. Varmista että nuppi on asennossa 0.**

**2. Paina paininta A vähintään 2 sekuntia.**

-Edellisen vastaanoton tulos näytetään ensin, välittömästi sen jälkeen osoitin menee kohtaan RX.

**HUOM!** Kello yrittää vastaanottaa signaalin automaattisesti joka yö klo 02, jos se epäonnistuu uusi yritys on kello 03. Aseta kello esim. ikkunalaudalle, vastaanotin on kellossa klo 9 puolella.

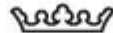

SAURUM OSAKEYHTIÖ

1942

# CITIZEN®

## *Ajan/kalenterin asetus*

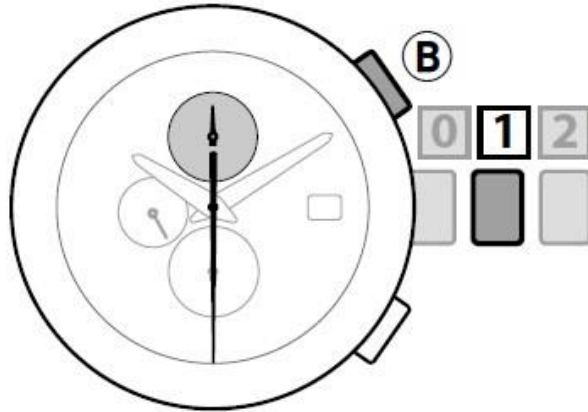

**1. Vedä nuppi asentoon 1.**

**2. Paina paininta B vähintään 2 sekuntia.**

-Sekuntiosoitin liikkuu alas 30sek kohtaan ja kronografin minuuttiosoitin liikkuu ylöns 60min kohdalle.

**3. Vedä nuppi asentoon 2.**

-Sekuntiosoitin liikkuu 0 sek kohtaan, ja voit säätää ajan/kalenterin.

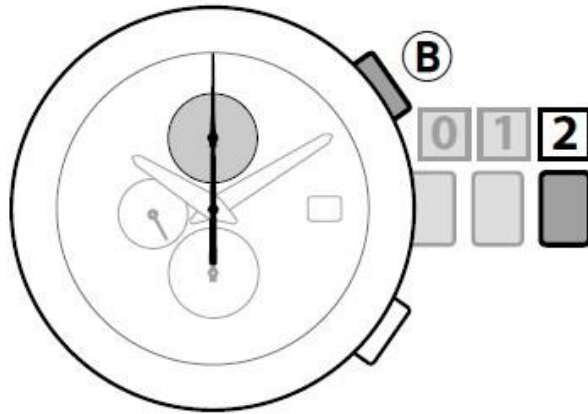

# CITIZEN®

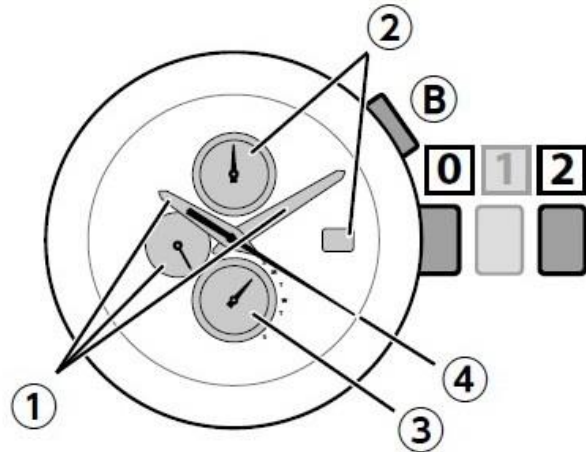

## 4. Paina paininta B ja valitse mitä haluat muuttaa.

-Joka kerta kun painat paininta B, kohde muuttuu:

1. Aika(minuutit/tunnit/24h aika) 2. Päivämäärä.
3. Viikontpäivä. 4. Vuosi ja kuukausi. (Takaisin kohtaan 1).

### ① Aika

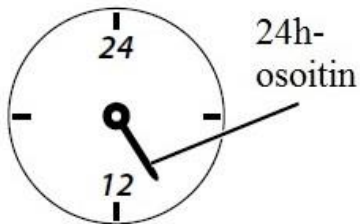

Minuutti-, tunti- ja 24h-osoitin liikkuvat yhtäaikaan.

### ② Päivämäärä

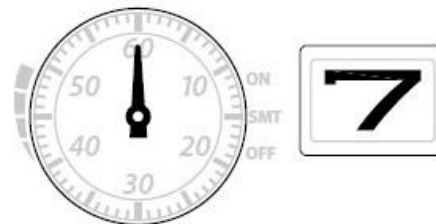

Kun kronografin minuuttiosoitin pyörähtää 5 kertaa, päivämäärä pyörähtää kerran.

### ③ Viikontpäivä

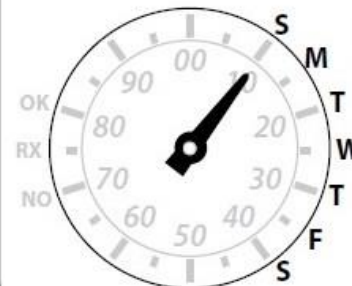

Kronografin 1/20 sek osoitin osoittaa viikontpäivän.

### ④ Vuosi ja kuukausi

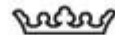

SAURUM OSAKEYHTIÖ

1942

# CITIZEN®

**5. Nupista pyörittämällä säädät ajan ja kalenterin.**

-Nopeasti pyöräytys saa osoittimet pyörimään jatkuvasti.

**6. Toista kohdat 4 ja 5.**

**7. Paina nuppi asentoon 0 lopettaaksesi toiminnon.**

**-Sekuntiosoitin alkaa liikkua 0 sek kohdasta,  
ja ajan/kalenterin toiminnot jatkuvat.**

Kuukauden asettaminen/karkauspäivän asettaminen:

Vuosi	Vuosia karkausvuodesta	Sekuntiosoittimen paikka
2012, 2016, 2020, 2024	0 (karkausvuosi)	Tunti-indeksin kohdalla
2013, 2017, 2021, 2025	1	1 min kohdalla
2014, 2018, 2022, 2026	2	2 min kohdalla
2015, 2019, 2023, 2027	3	3 min kohdalla

# CITIZEN®

## Osoittimien kohdistus

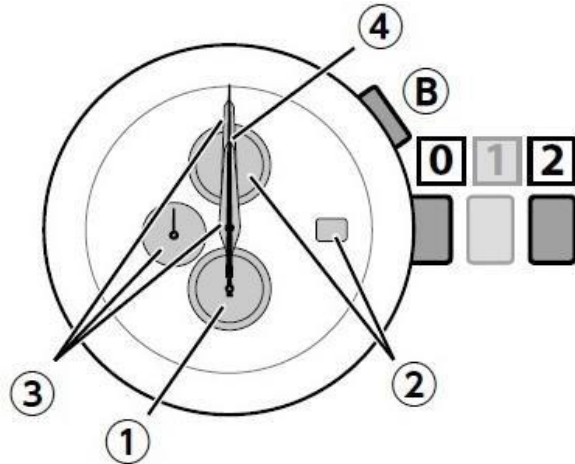

- 1. Varmista että nappi on asennossa 0.**
- 2. Paina paininta B vähintään 10 sekuntia.**  
-Osoittimet liikkuvat minne ne on kohdistettu.
- 3. Vedä nappi asentoon 2.**  
-Nyt voit kohdistaa osoittimet.
- 4. Paina paininta B ja valitse mitä haluat kohdistaa:**
  1. Kronografin 1/20 sek. osoitin
  2. Kronografin minuuttiosoitin/päivämäärä
  3. Minuutti-/tunti-/24h-osoitin
  4. Sekuntiosoitin (takaisin kohtaan 1)

