

CITIZEN®

KÄYTTÖOHJE

CITIZEN ECO-DRIVE KRONOGRAFI

Malli: AT8xxx, cal. H80x

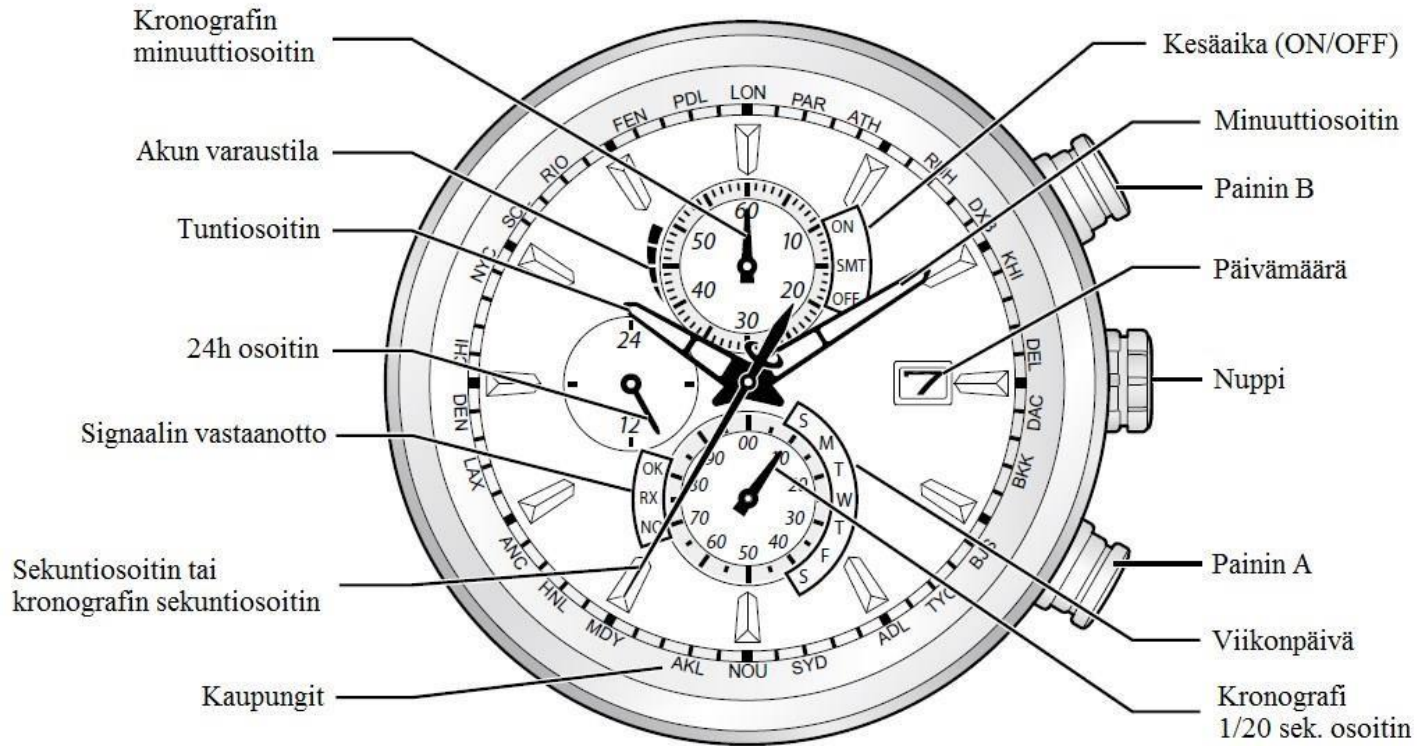

☐ Aurinkopaneeli on kellotaulun alla

CITIZEN®

Vähäisen varaustilan varoitusmerkit

Kun akun varaustila laskee riittävän alas, sekuntiosoitin liikkuu vain joka toinen sekunti. Tämä on vajaan varauksen varoitus. Vie kello valoon latautumaan.

- Kellolla on kaksi päivää käyntiaikaa jäljellä, kun varoitus on alkanut.
- Kun akussa on riittävästi virtaa, sekuntiosoitin liikkuu normaalisti.

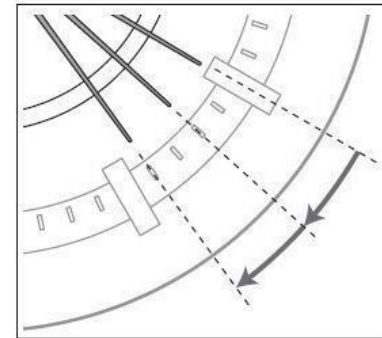

Kun varoitustila on päällä, kello käy normaalisti ja päivämäärä vaihtuu.
Et voi kuitenkaan muuttaa kellon asetuksia tai käyttää ajanottoa.

CITIZEN®

Ennen käyttöönottoa:

Lataa kellon akku täyteen asettamalla kello esim ikkunalaudalle aurinkoon tai riittävän kirkkaan lampun alle. Varo kuitenkin kellon kuumentumista. Kellon koneisto voi vaurioitua yli 60°C lämpötilassa. Jos kello on niin lähellä lampua, että se polttaisi kättäsi on myös kello vaarassa. Sopiva etäisyys on 20-50cm. Taulukosta näet keskimääräiset latausajat eri valolähteillä:

Valon kirkkaus	Valonlähde	Latausaika tyhjästä	Latausaika yhtä
LUX	ja etäisyys	täyteen	päivää varten
500	Kattovalo, loisteputki	38 vrk	4 h
3000	Pöytälamppu, 20cm	130 h	40 min
10 000	Pilvinen päivänvalo	40 h	11 min
100 000	Suora auringonvalo	30 h	5 min

Varmistuaksesi kellon moitteettomasta toiminnasta, voit ladata kelloa aina kun mahdollista. Akun suojana on yllilatautumisen estopiiri, tyypiltään akku on ympäristöystävällinen titaani-lithium-ioni akku.

CITIZEN®

Kellon lataaminen

Virransäästötila

Tunti-, minuutti- ja sekuntiosoittimet pysähtyvät automaattisesti 30 minuutin jälkeen, kun latausta ei ole ollut.

- Kello käy silti, aika kulkee ja päiväys vaihtuu vaikka virransäästötila on aktivoitunut □
Virransäästötila ei aktivoitu kun nappi on joko 1 tai 2 asennossa.
- Virransäästötila päättyy ja osoittimet palautuvat näyttämään aikaa kun kello saa valoa ja akku alkaa latautua.

Akun kapasiteetti täyteen ladattuna

- Noin 6 kuukautta normaali käytössä.
- Virransäästötilassa kello käy noin 10 kuukautta.

CITIZEN®

Akun varaustilan seuranta

Muista tarkistaa akun varauksen määrä, jotta akku on latautunut riittävästi.

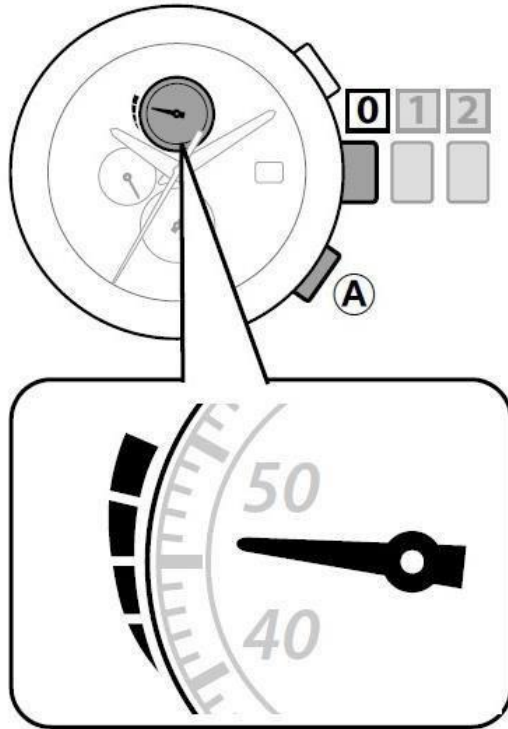

1. Varmista että nuppi on asennossa 0.

2. Paina paininta A.

-Kronografin minuuttiosoitin siirtyy näyttämään jäljellä olevan virran määrää.

3. Paina paininta A palataksesi normaalikäyttöön.

-Kello palaa automaattisesti normaalikäyttöön 10 sekunnin jälkeen.

HUOM. Jäljellä olevan virran tarkastus ei onnistu kun käytät kronografia.

Akun varaustila päivinä:

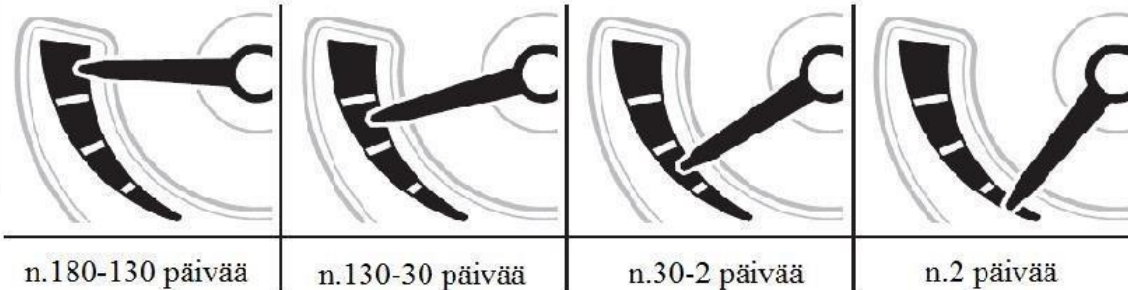

CITIZEN®

Kronografin käyttö

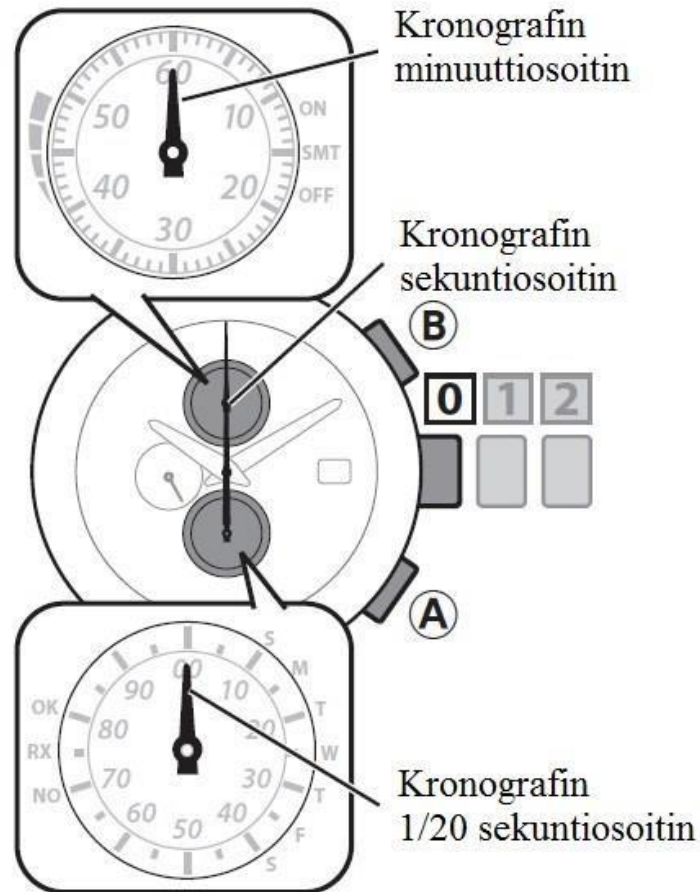

1. Varmista että nuupi on asennossa 0.

2. Paina paininta B.

-Kronografi aktivoituu

-Kuten kuvassa, kronografin osoittimet osoittavat ylös klo 12 suuntaan.

3. Ajan otto alkaa painimella B.

4. Painin B myös keskeyttää ajanoton.

-Painin B jatkaa ajanottoa.

5. Painin A nollaa kronografin.

6. Palataksesi normaaliin kellon käyntiin paina paininta A uudelleen.

-30min kuluttua kello palaa viimeistään normaaliin kellon käyntiin automaattisesti.



SAURUM OSAKEYHTIÖ

1942

CITIZEN®

Maailman ajan asetetus

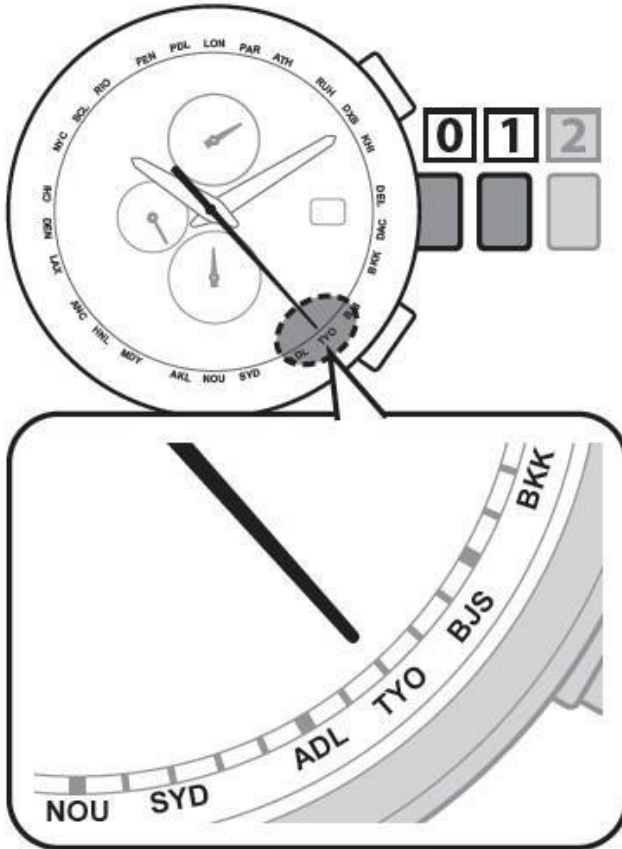

1. Vedä nappi asentoon 1.

- Sekuntiosoitin näyttää nykyiset kaupunkiasetukset.
- Kronografin minuuttiosoitin näyttää kesäajan asetuksen (ON/OFF)
- Kronografin 1/20 sekuntiosoitin näyttää kesäajan auto/manuaali asetuksen.

2. Pyöritä nupista haluamasi kaupunki.

- Sekuntiosoitin osoittaa valintaa kellotaulun reunalla.

3. Paina nappi takaisin asentoon 0 lopettaaksesi toiminnon.

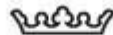

SAURUM OSAKEYHTIÖ

1942

CITIZEN®

Kesäaika

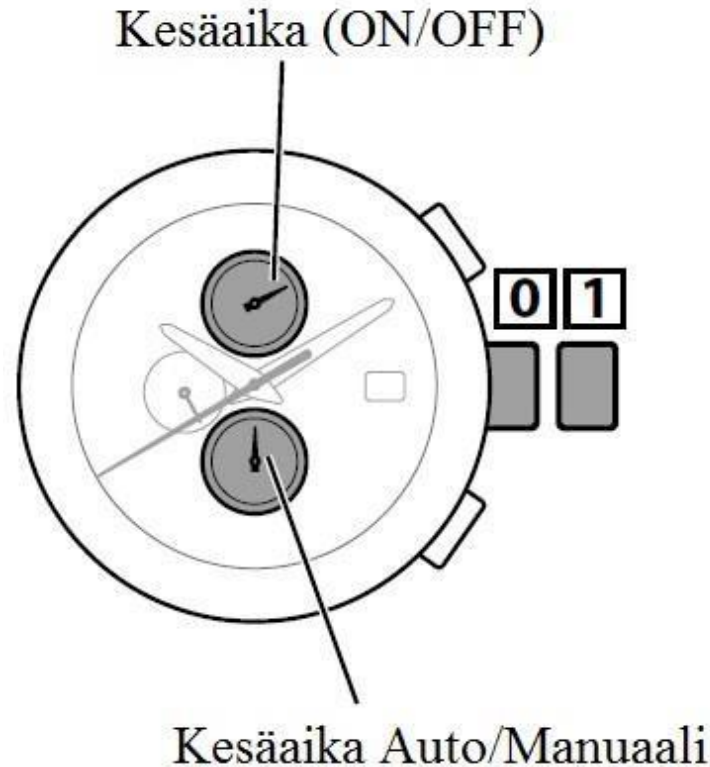

1. Vedä nappi asentoon 1.

-Kronografin minuuttiosoitin näyttää onko kesäaika päällä (ON/OFF), ja kronografi 1/20 sekuntiosoitin näyttää onko kesäaika automaattinen/manuaalinen.

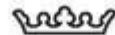

SAURUM OSAKEYHTIÖ

1942

CITIZEN®

Kesäaika (päälle/pois)

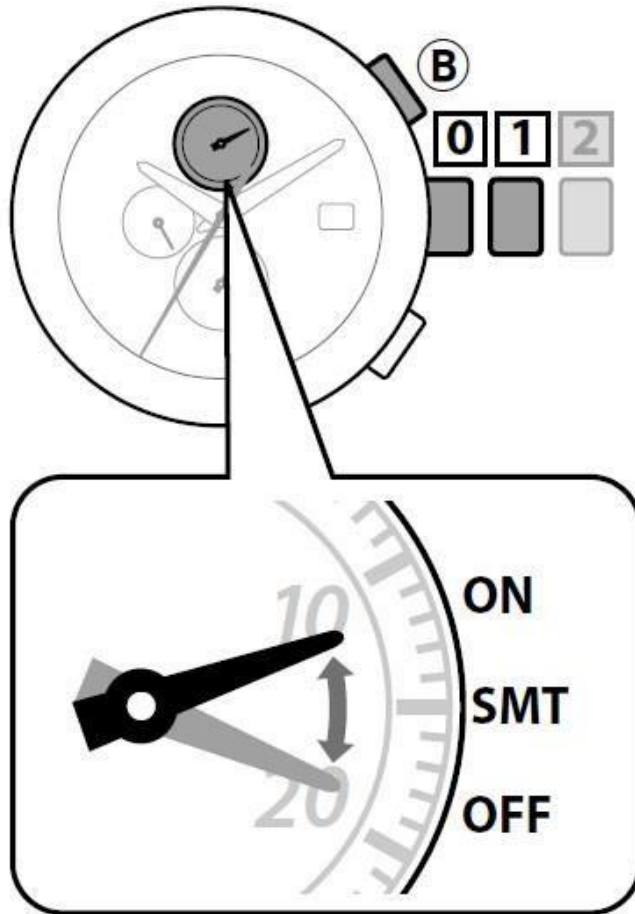

1. Vedä nappi asentoon 1.
-Kronografin minuuttiosoitin näyttää onko kesäaika päällä (ON/OFF).
2. Paina paininta B vaihtaaksesi kesäaika-asetuksen.
-Joka kerta kun painat paininta B, kesäaika vaihtuu SMT ON ja SMT OFF.
3. Paina nappi takaisin asentoon 0.

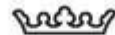

SAURUM OSAKEYHTIÖ

1942

CITIZEN®

Kesäaika (automaattinen/manuaalinen)

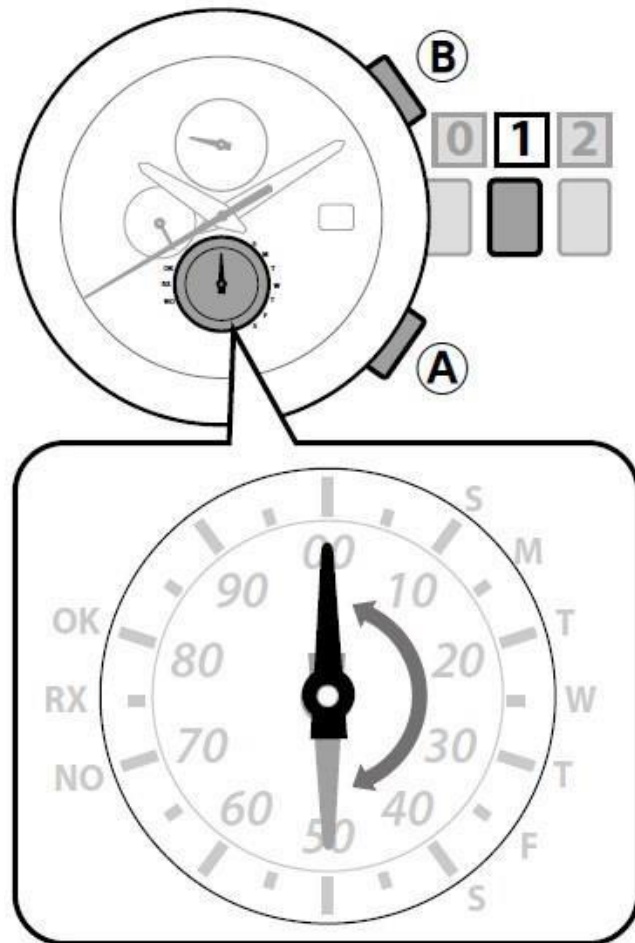

1. Vedä nappi asentoon 1.

-Kronografin 1/20 sekuntiosoitin näyttää nykyisen auto/manuaali -asetuksen.

2. Paina ja pidä pohjassa paininta A vähintään 2 sekuntia.

-Joka kerta kun pidät paininta A pohjassa vähintään 2 sekuntia, asetus vaihtuu ja osoitin liikkuu klo 12 suunnasta (auto) kello 6 suuntaan (manuaali).

3. Paina nappi takaisin asentoon 0.

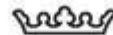

SAURUM OSAKEYHTIÖ

1942

CITIZEN®

Signaalin vastaanottaminen

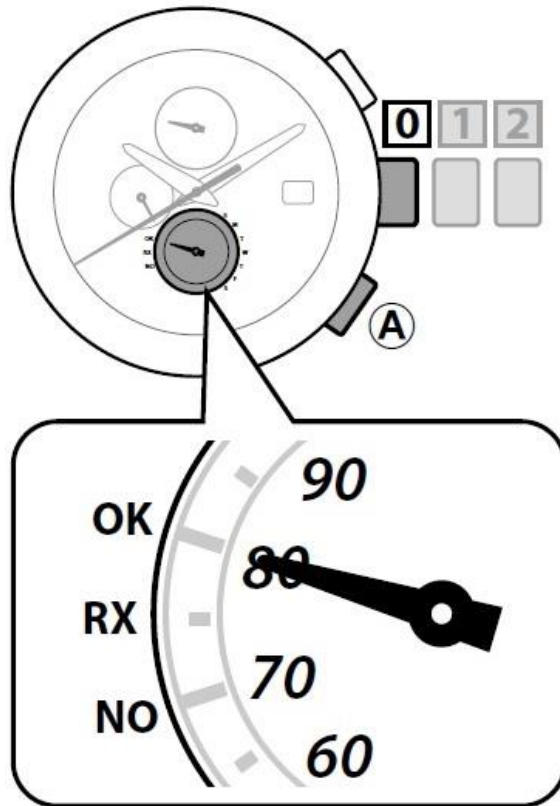

1. Varmista että nuppi on asennossa 0.

2. Paina paininta A.

-Kronografin 1/20 sekuntiosoitin näyttää edellisen vastaanoton tuloksen.

OK=signaali vastaanotettu

NO=vastaanotto epäonnistui

RX=vastaanotto käynnissä

3. Paina paininta A lopettaaksesi toiminnon.

Signaalin manuaalisen vastaanoton käynnistys

1. Varmista että nuppi on asennossa 0.

2. Paina paininta A vähintään 2 sekuntia.

-Edellisen vastaanoton tulos näytetään ensin, välittömästi sen jälkeen osoitin menee kohtaan RX.

HUOM! Kello yrittää vastaanottaa radiosignaalia automaattisesti joka yö klo 2, uusi yritys klo 3. Aseta kello esim. ikkunalaudalle, ja laita signaalivahvistin kellon viereen klo 9 puolelle.

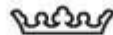

SAURUM OSAKEYHTIÖ

1942

CITIZEN®

Ajan/kalenterin asetus

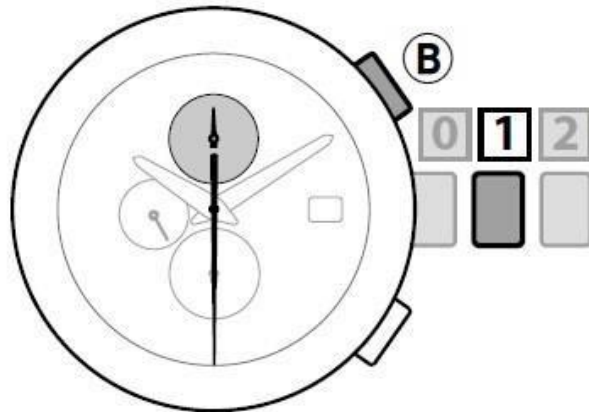

1. Vedä nuppi asentoon 1.

2. Paina paininta B vähintään 2 sekuntia.

-Sekuntiosoitin liikkuu alas 30sek kohtaan ja kronografin minuuttiosoitin liikkuu ylö 60min kohdalle.

3. Vedä nuppi asentoon 2.

-Sekuntiosoitin liikkuu 0 sek kohtaan, ja voit säätää ajan/kalenterin.

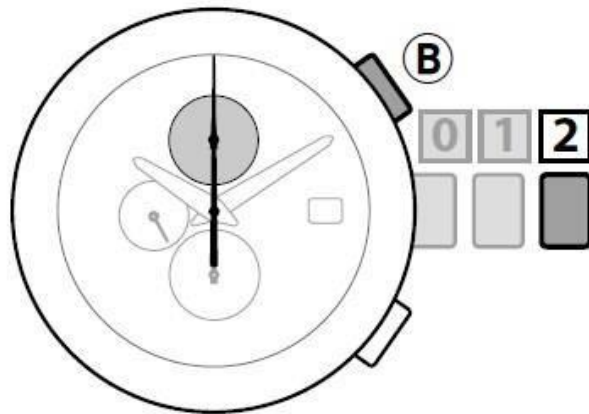

CITIZEN®

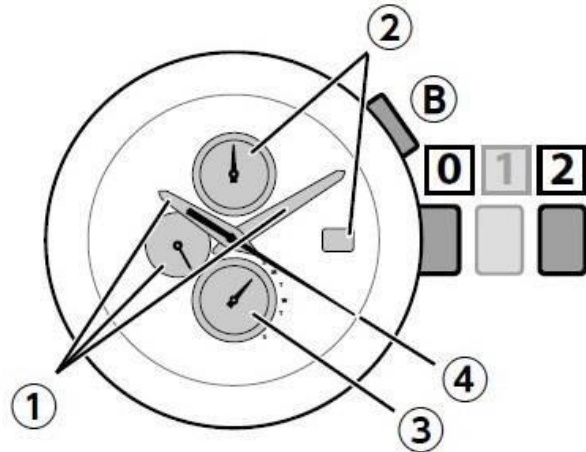

4. Paina paininta B ja valitse mitä haluat muuttaa.

-Joka kerta kun painat paininta B, kohde muuttuu:

1. Aika(minuutit/tunnit/24h aika) 2. Päivämäärä.
3. Viikontpäivä. 4. Vuosi ja kuukausi. (Takaisin kohtaan 1).

① Aika

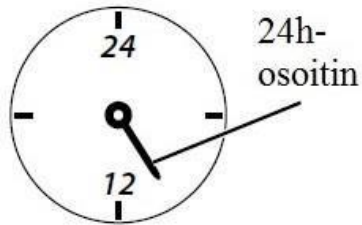

Minuutti-, tunti- ja 24h-osoitin liikkuvat yhtäaikaan.

② Päivämäärä

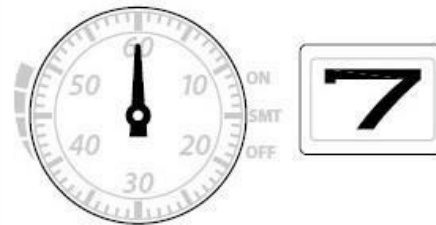

Kun kronografin minuuttiosoitin pyörähtää 5 kertaa, päivämäärä pyörähtää kerran.

③ Viikontpäivä

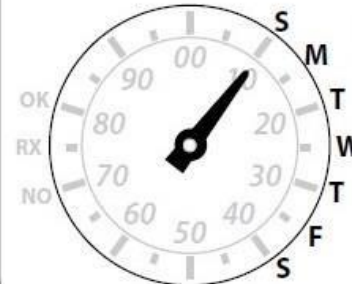

Kronografin 1/20 sek osoitin osoittaa viikontpäivän.

④ Vuosi ja kuukausi

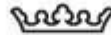

SAURUM OSAKEYHTIÖ

1942

CITIZEN®

5. Nupista pyörittämällä säädät ajan ja kalenterin.

-Nopeasti pyöräytys saa osoittimet pyörimään jatkuvasti.

6. Toista kohdat 4 ja 5.

7. Paina nuppi asentoon 0 lopettaaksesi toiminnon.

**-Sekuntiosoitin alkaa liikkua 0 sek kohdasta,
ja ajan/kalenterin toiminnot jatkuvat.**

Kuukauden asettaminen/karkauspäivän asettaminen:

Vuosi	Vuosia karkausvuodesta	Sekuntiosoittimen paikka
2012, 2016, 2020, 2024	0 (karkausvuosi)	Tunti-indeksin kohdalla
2013, 2017, 2021, 2025	1	1 min kohdalla
2014, 2018, 2022, 2026	2	2 min kohdalla
2015, 2019, 2023, 2027	3	3 min kohdalla

CITIZEN®

Osoittimien kohdistus

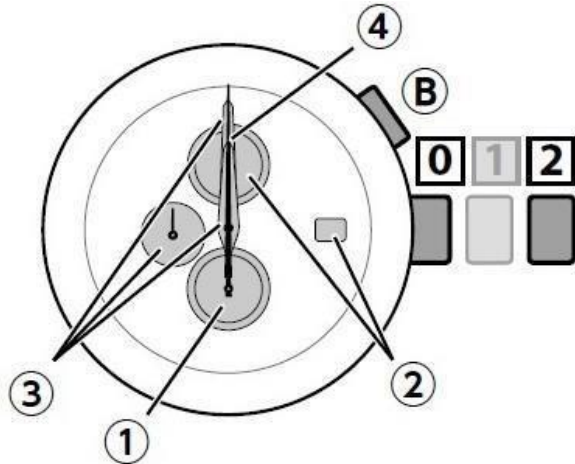

1. Varmista että nappi on asennossa 0.
2. Paina paininta B vähintään 10 sekuntia.
-Osoittimet liikkuvat minne ne on kohdistettu.
3. Vedä nappi asentoon 2.
-Nyt voit kohdistaa osoittimet.
4. Paina paininta B ja valitse mitä haluat kohdistaa:
 1. Kronografin 1/20 sek. osoitin
 2. Kronografin minuuttiosoitin/päivämäärä
 3. Minuutti-/tunti-/24h-osoitin
 4. Sekuntiosoitin (takaisin kohtaan 1)



CITIZEN®

Vesitiiviys

- Kelloja, joissa ei ole vesitiiviysmerkintää, ei voi käyttää veden alla, tai ympäristössä, jossa on kosteutta.
- Päivittäiseen käyttöön vesitiiviillä tarkoitetaan käytännössä käsienpesua ja kevyttä sadetta. Kelloa ei voi upottaa veteen.
- Päivittäiseen käyttöön parannetulla vedenpitävyydellä (5 bar asti) tarkoittaa, että kelloa voi käyttää uudessa, ei kuitenkaan sukeltaessa.
- Päivittäiseen käyttöön parannetulla vedenpitävyydellä (10/20 bar) tarkoittaa, että kelloa voidaan käyttää pintasukelluksessa, mutta ei laitesukelluksessa.
- Metall-, muovi- tai kumirannekkeet voi pestä liasta vedellä. Poista metallirannekkeen palojen väliin tarttunut irtolika pehmeällä harjalla.